



# MULTI-VEND OPERATING INSTRUCTIONS

(ENGLISH)

For additional help or information,  
call toll free: 1-800-833-4411

READ & FOLLOW  
STEP-BY-STEP INSTRUCTIONS

**CAUTION:**

Do not place machine under direct sunlight, excessive heat will melt candy products, which will affect the performance of the vending machine.

THE CENTER COMPARTMENT IS FACTORY SET FOR 1" GUMBALLS OR 1" CAPSULES. THE SIDE COMPARTMENTS ARE SET FOR CANDY.

## A. HOW TO ASSEMBLE THE PIPE STAND

- A1. Place the **THREADED PIPE** into the **PEDESTAL BASE**. Turn **THREADED PIPE** clockwise until tightened.
- A2. Place **MULTI-VEND** onto **THREADED PIPE**. Rotate **MULTI-VEND** clockwise until tightened.

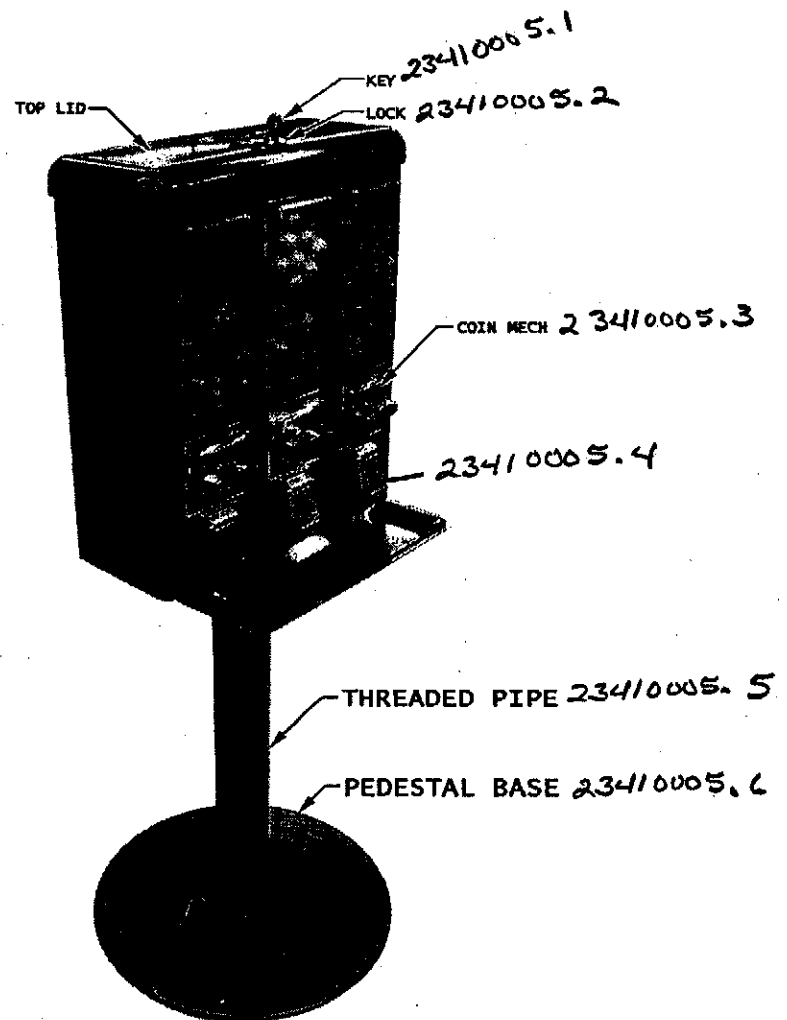

## B. HOW TO LOAD PRODUCTS

THE CENTER COMPARTMENT IS FACTORY SET FOR 1" GUMBALLS OR 1" CAPSULES. THE SIDE COMPARTMENTS ARE SET FOR CANDY.

- B1. Use key to unlock and open the TOP LID.
- B2. Partially fill each COMPARTMENT with product. The center compartment is set for gumballs while the side compartments are set for small size candy.
- B3. Insert coin in each COIN MECH and perform several test vends on each COMPARTMENT.

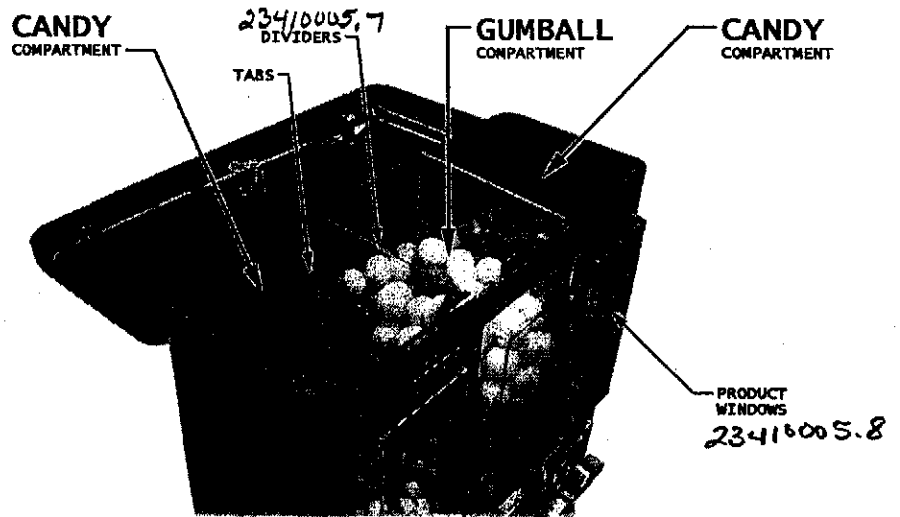

- B4. If the candy compartment does not vend the desired quantity, refer to:

### **D. HOW TO ADJUST THE CANDY WHEEL.**

If the gumball compartment does not vend the desired quantity, refer to:

### **E. HOW TO ADJUST THE GUMBALL WHEEL.**

- B5. If machine vends the desired quantity, then continue filling the COMPARTMENTS with products.
- B6. Close and lock the TOP LID.

## C. HOW TO COLLECT COINS

- C1. Use the DOOR KEY to unlock and open the REAR ACCESS DOOR.
- C2. Remove coins from each of the COIN TRAYS.
- C3. Close and lock the COIN ACCESS DOOR.

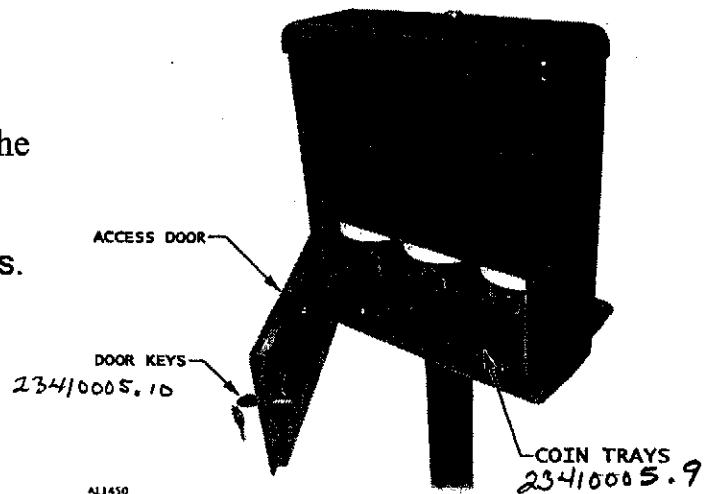

# D. HOW TO ADJUST THE CANDY WHEEL

- D1. Remove any products remaining in the **CANDY COMPARTMENT**.
- D2. Use a small Phillips screwdriver to remove and save the three (3) screws holding the **CANDY BRUSH OFF PLATE**.
- D3. Remove the **CANDY BRUSH OFF PLATE** and **CANDY WHEEL**.
- D4. Lift the **ADJUSTER PLATE** and reposition the **TAB** to the desired **WHEEL SETTING NOTCH**. Notch #1 (counter-clockwise) is for the largest vends and notch #6 (clockwise) is for the smallest vends. The **ADJUSTER PLATE** can be completely removed if vending large products.

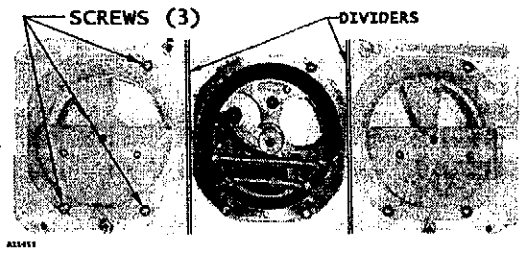

**Example:**

Approximately 20 pieces of Skittles, M&M's or peanuts if set at largest opening. Approximately 10 pieces at smallest opening.

- D5. Install the **CANDY WHEEL** so that the **PORTION HOLE** is aligned (centered) over the **BASE HOLE**.

**IMPORTANT:**  
An empty **PORTION HOLE** of the **CANDY WHEEL** must be aligned over the **BASE HOLE** in order for the **COIN MECHANISM** and **CANDY WHEEL** to work properly.

- D6. Re-install the **CANDY BRUSH OFF PLATE** so that the springs are closest to the front of the machine. Secure with the three (3) screws saved from step D2.
- D7. Partially fill the **COMPARTMENT** with product and perform a several test vends.
- D8. If machine does not vend the desired quantity then go back to step D1. If machine vends correctly then continue to fill the **COMPARTMENT** with product.
- D9. Close and lock the **TOP LID**.

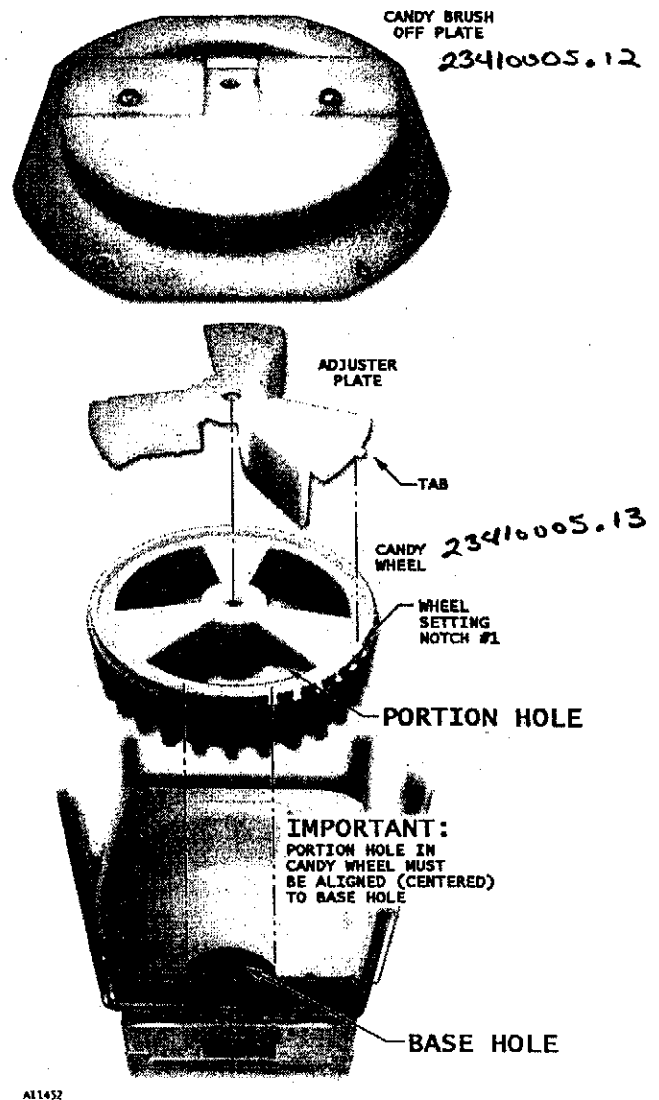

# E. HOW TO ADJUST THE GUMBALL WHEEL

- E1. Remove any products remaining in the COMPARTMENT.
- E2. Use a small Phillips screwdriver to remove the three (3) screws holding down the BRUSH OFF PLATE.

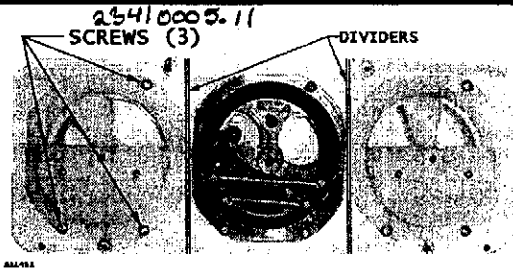

- E3. Remove the BRUSH OFF PLATE and GUMBALL WHEEL.
- E4. Loosen the three ADJUSTMENT SCREWS on top of the GUMBALL WHEEL located next to each gumball cavity.
- E5. Turn the ADJUSTMENT WHEEL to adjust the opening according to the product being vended. Maximum product size is a 1" gumball (850 count) or a 1" capsule.

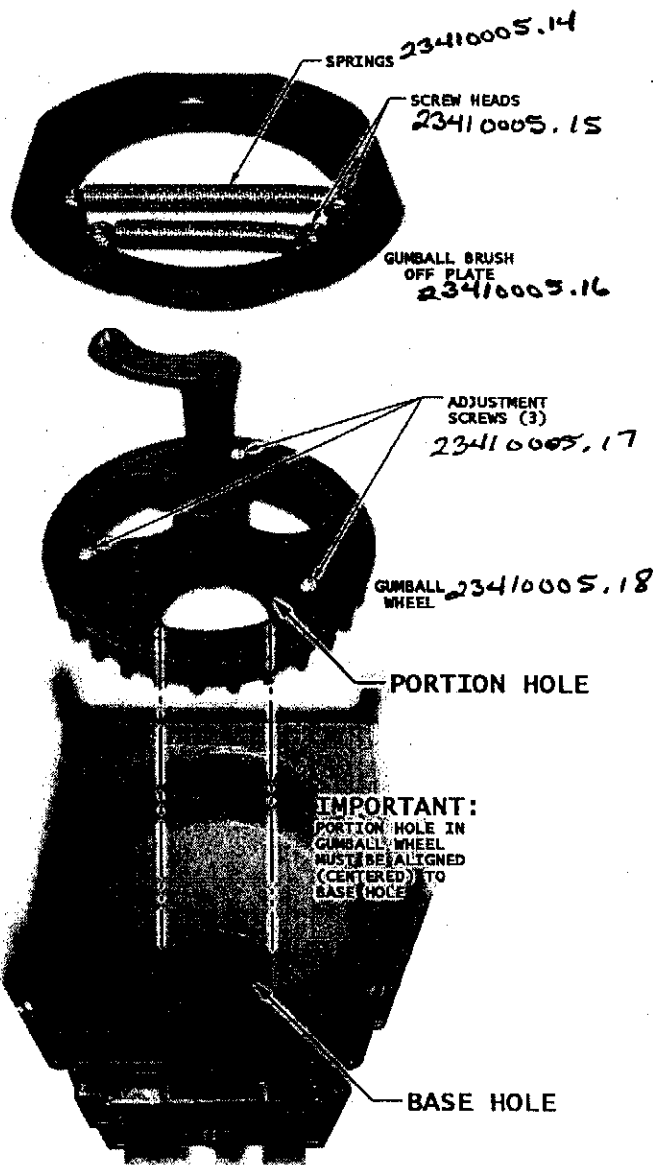

- E6. Tighten the ADJUSTMENT SCREWS on the ADJUSTMENT WHEEL.
- E7. Install the GUMBALL WHEEL with one of the empty compartment holes aligned (centered) over the hole in the base.
- E8. Install the GUMBALL BRUSH OFF PLATE so that the screw heads are showing on top and the two long springs are closest to the front of the vendor. Secure using the three (3) screws saved from step E2.

**IMPORTANT:**

An empty PORTION HOLE of the GUMBALL WHEEL must be aligned over the BASE HOLE for the COIN MECHANISM and GUMBALL WHEEL to work properly.

- E9. Partially fill the COMPARTMENT with product and perform a several test vends.
- E10. If machine does not vend the desired quantity then go back to step E1. If machine vends correctly then continue to fill the COMPARTMENT with product.
- E11. Close and lock the TOP LID.



# MULTI-VEND

## INSTRUCCIONES DE OPERACIÓN

(ESPAÑOL)

Para ayuda o información adicional,  
llame sin costo: 1-800-833-4411

LEA Y SIGA LAS INSTRUCCIONES  
PASO A PASO

### CUIDADO:

No coloque la máquina bajo los rayos directos del sol, el calor excesivo derretirá el producto, lo cual afectará el funcionamiento de la máquina despachadora.

EL COMPARTIMIENTO CENTRAL ESTÁ PROGRAMADO DE FÁBRICA PARA DESPACHAR GOMA DE MACAR DE 1" O CAPSULAS DE 1". LOS COMPARTIMIENTOS LATERALES ESTÁN PROGRAMADOS PARA DULCES.

## A. CÓMO ENSAMBLAR EL TUBO DEL SOPORTE

- A1. Coloque el TUBO CON ROSCA en la BASE PEDESTAL. Gire EL TUBO CON ROSCA en sentido de las manecillas del reloj hasta que quede apretado.
- A2. Coloque la maquina MULTI-VEND sobre EL TUBO CON ROSCA. Rote la maquina MULTI-VEND en sentido de las manecillas del reloj hasta que quede apretada.

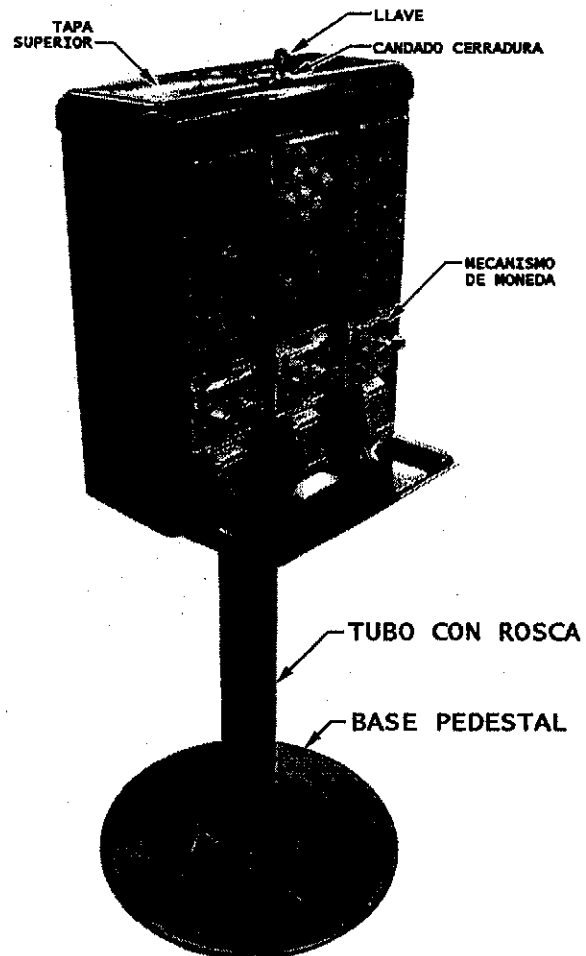

## B. COMO CARGAR PRODUCTOS

EL COMPARTIMIENTO CENTRAL ESTÁ PROGRAMADO DE FÁBRICA PARA DESPACHAR GOMA DE MACAR DE 1" O CAPSULAS DE 1". LOS COMPARTIMIENTOS LATERALES ESTÁN PROGRAMADOS PARA DULCES.

B1. Use la llave para liberar y abrir la TAPA SUPERIOR.

B2. Parcialmente llene cada COMPARTIMIENTO con el producto. El compartimiento central está programado para goma de mascar mientras que los compartimientos laterales están programados para dulces de menor tamaño.

B3. Inserte la moneda en cada MECANISMO DE MONEDA y realice varias pruebas de venta en cada COMPARTIMIENTO.

B4. Si el compartimiento de dulces no vende la cantidad deseada, refiérase a:

**D. CÓMO AJUSTAR LA RUEDA DE DULCE**

Si el compartimiento de goma de mascar no vende la cantidad deseada, refiérase a:

**E. CÓMO AJUSTAR LA RUEDA DE GOMA DE MASCAR**

B5. Si la maquina vende la cantidad deseada, entonces continúe llenando los COMPARTIMIENTOS con producto.

B6. Cierre y asegure con llave la TAPA SUPERIOR.

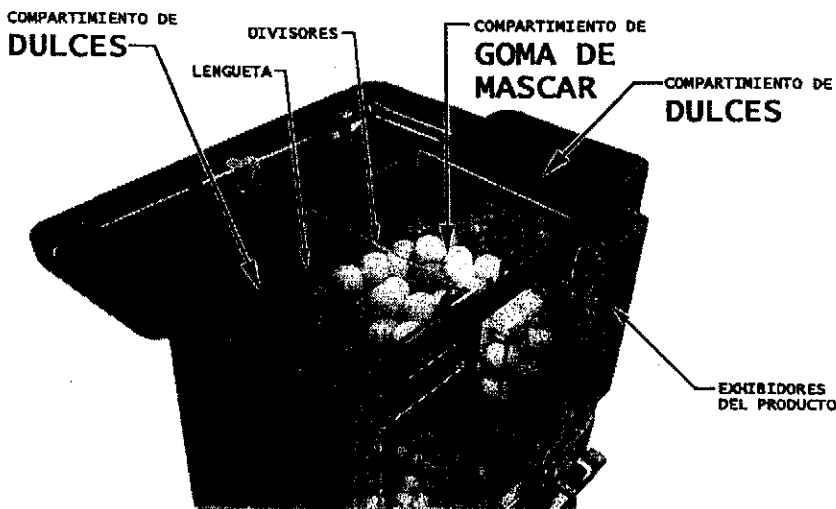

## C. COMO RECUPERAR LAS MONEDAS

C1. Use la LLAVE DE LA PUERTA para liberar y abrir LA PUERTA DE ACCESO TRASERO.

C2. Retire las monedas de cada una de las CHAROLAS DE MONEDAS.

C3. Cierre y asegure la PUERTA DE ACCESO DE MONEDAS.

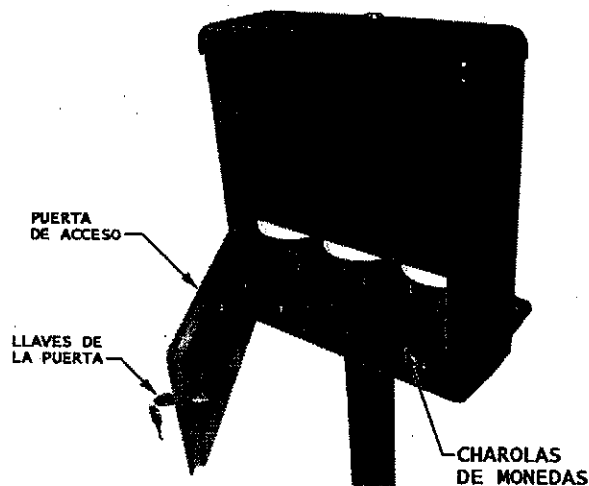

# D. COMO AJUSTAR LA RUEDA DE DULCES

- Retire cualquier producto que se encuentre en el **COMPARTIMIENTO DE DULCES**.
- D2.** Use un pequeño desarmador con punta de cruz para retirar y guardar los tres (3) tornillos que sujetan LA **PLACA DE BARRIDO DE DULCE**.
- D3.** Retire LA **PLACA DE BARRIDO DE DULCE** y LA **RUEDA DE DULCE**.
- D4.** Levante la **PLACA DE AJUSTE** y reposicione la **LENGUETA** a la posición deseada DE LA **MUESCA**. Muesca #1 (en sentido contrario a las manecillas del reloj) es para las ventas de mayor tamaño y la muesca #6 (en sentido de las manecillas del reloj) para las ventas de menor tamaño. La **PLACA DE AJUSTE** puede ser retirada completamente si desea vender productos de mayor tamaño.

### Ejemplo:

Aproximadamente 20 piezas de Skittles, M&M's o cacahuates (maní) si se programa en la abertura mayor. Aproximadamente 10 piezas en la abertura menor.

- D5.** Instale la **RUEDA DE DULCE** de tal forma que el **ORIFICIO DE PORCIÓN** esté alineado (centrado) sobre el **ORIFICIO DE LA BASE**.

### IMPORTANTE:

Un **ORIFICIO DE PORCIÓN** vacío de la **RUEDA DE DULCE** debe estar alineado sobre el **ORIFICIO DE LA BASE** para que funcionen adecuadamente EL **MECANISMO DE MONEDA** y LA **RUEDA DE DULCE**.

- D6.** Re-instale la **PLACA DE BARRIDO DE DULCE** de tal forma que los resortes queden lo más cerca posible del frente de la máquina. Asegúrelos con los tres (3) tornillos que guardó en el paso D2.
- D7.** Llene parcialmente el **COMPARTIMIENTO** con producto y realice varias pruebas de venta.
- D8.** Si la maquina no vende la cantidad deseada, entonces regrese al paso D1. Si la maquina vende de manera correcta, entonces continúe llenando el **COMPARTIMIENTO** con producto.
- D9.** Cierre y asegure la **TAPA SUPERIOR**.

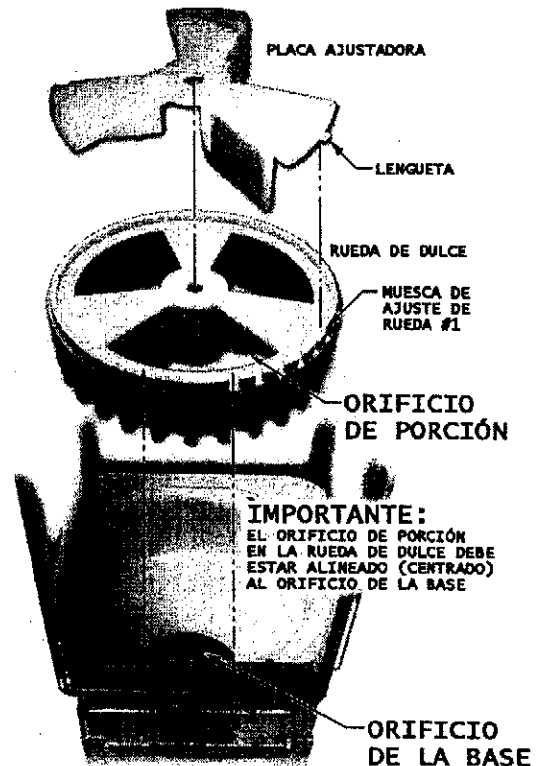
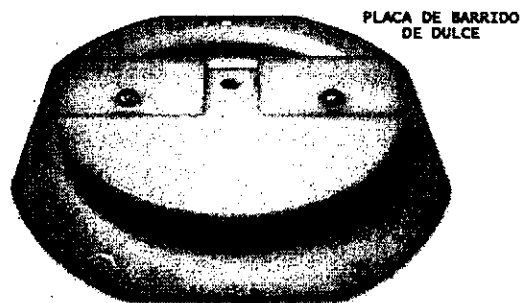
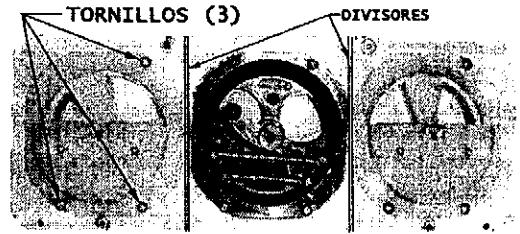

# E. COMO AJUSTAR LA RUEDA DE GOMA DE MASCAR

- E1. Retire cualquier remanente de producto que haya quedado en el **COMPARTIMIENTO**.
- E2. Use un pequeño desarmador con punta de cruz para retirar los tres (3) tornillos que sujetan **LA PLACA DE BARRIDO**.
- E3. Retire la **PLACA DE BARRIDO** y **LA RUEDA DE LA GOMA DE MASCAR**.
- E4. Afloje los tres **TORNILLOS DE AJUSTE** en la parte superior de la **RUEDA DE GOMA DE MASCAR** que se encuentran enseguida de cada cavidad de la goma de mascar.
- E5. Gire la **RUEDA DE AJUSTE** para ajustar la abertura de acuerdo al tamaño del producto que se va a vender. El tamaño máximo del producto es de goma de mascar de 1" (850 piezas) o cápsulas de 1".
- E6. Apriete los **TORNILLOS DE AJUSTE** en la **RUEDA DE AJUSTE**.

Instale la **RUEDA DE GOMA DE MASCAR** con uno de los orificios de los compartimientos vacíos alineados (centrados) sobre el orificio en la base.

- E8. Instale la **PLACA DE BARRIDO DE LA GOMA DE MASCAR** de tal forma que las cabezas de los tornillos queden hacia la parte superior y que los dos resortes largos estén lo más cerca posible a la parte frontal de la maquina. Asegúrelos usando los tres (3) tornillos guardados en el paso E2.

### IMPORTANTE:

Un **ORIFICIO DE PORCIÓN** vacío de la **RUEDA DE GOMA DE MASCAR** debe estar alineado sobre el **ORIFICIO DE LA BASE** para que funcionen adecuadamente **EL MECANISMO DE MONEDA** y **LA RUEDA DE GOMA DE MASCAR**.

- E9. Llene parcialmente el **COMPARTIMIENTO** con producto y realice varias pruebas de venta.
- E10. Si la maquina no vende la cantidad deseada, entonces regrese al paso E1. Si la maquina vende de manera correcta, entonces continúe llenando el **COMPARTIMIENTO** con producto.
- E11. Cierre y asegure la **TAPA SUPERIOR**.

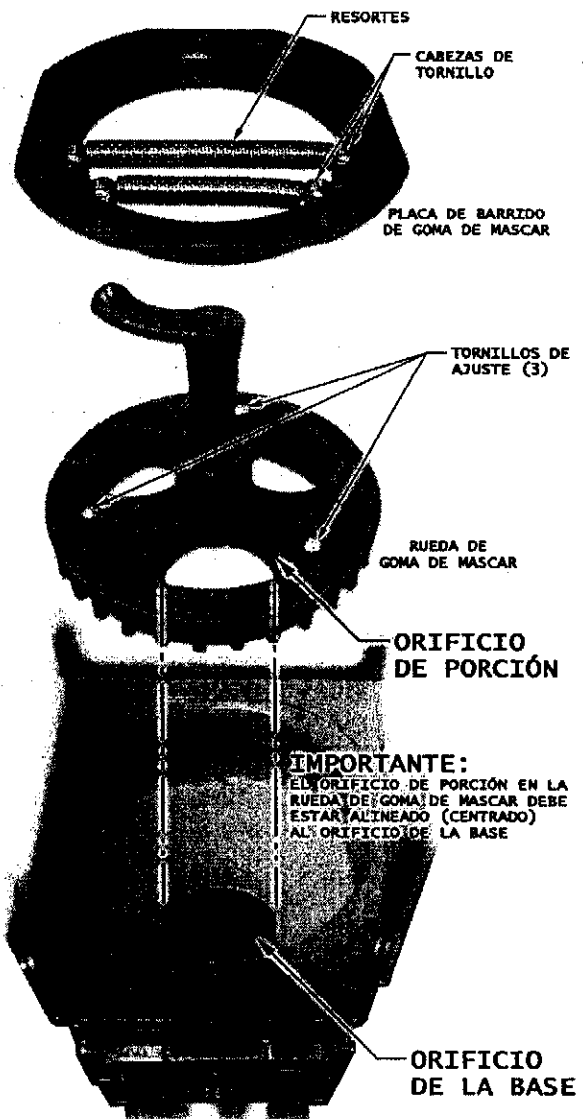
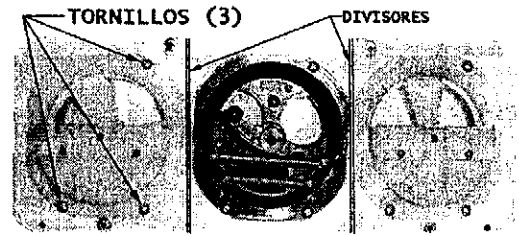



# MULTI-VEND MODE D'EMPLOI

(FRANÇAIS)

Si vous avez besoin d'aide ou de renseignements supplémentaires, composez le : 1-800-833-4411

LISEZ ET RESPECTEZ CES INSTRUCTIONS ÉTAPE PAR ÉTAPE

**ATTENTION :**

Ne pas exposer le distributeur aux rayons du soleil; la chaleur excessive ferait fondre les friandises, ce qui nuirait au rendement de l'appareil.

LE COMPARTIMENT CENTRAL EST RÉGLÉ POUR DES BOULES DE 2,5 CM OU DES CAPSULES DE 2,5 CM. LES COMPARTIMENTS LATÉRAUX SONT CONFIGURÉS POUR DES FRIANDISES.

## A. ASSEMBLAGE DU SUPPORT À TUYAU

- A1. Placer le TUYAU FILETÉ dans la BASE DU PIÉDESTAL. Tourner le TUYAU FILETÉ dans le sens horaire jusqu'à ce qu'il soit serré.
- A2. Placer le MULTI-VEND sur le TUYAU FILETÉ. Tourner le MULTI-VEND dans le sens horaire jusqu'à ce qu'il soit serré.

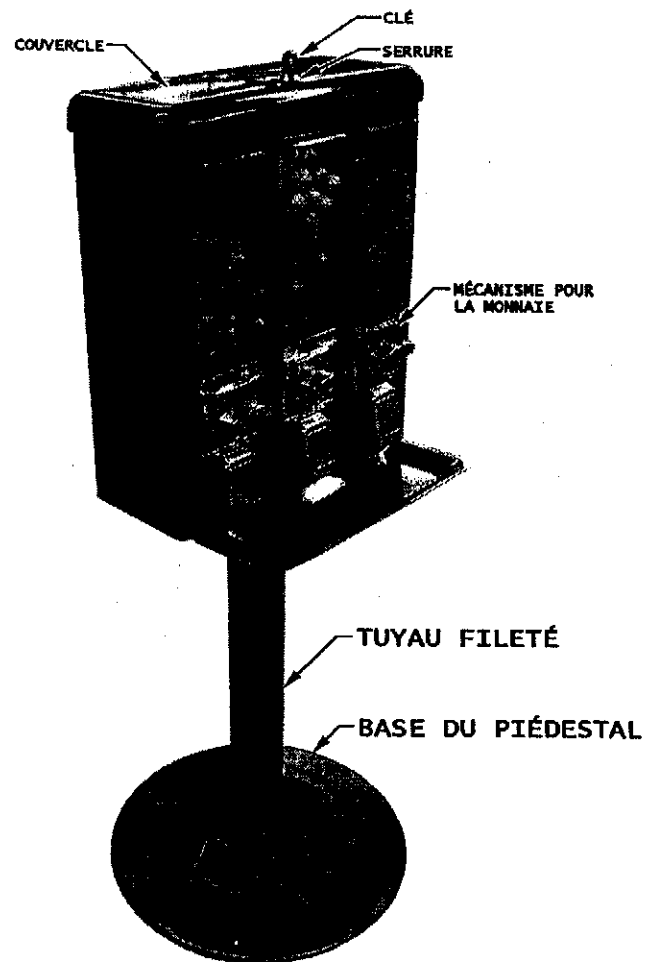

A31400

## B. CHARGEMENT DES PRODUITS

LE COMPARTIMENT CENTRAL EST RÉGLÉ POUR DES BOULES DE 2,5 CM OU DES CAPSULES DE 2,5 CM. LES COMPARTIMENTS LATÉRAUX SONT CONFIGURÉS POUR DES FRIANDISES.

B1. Avec la clé, déverrouiller puis ouvrir le **COUVERCLE**.

B2. Remplir partiellement chaque **COMPARTIMENT** du produit. Le compartiment central est configuré pour des boules de gomme, et les compartiments latéraux sont pour les petites friandises.

B3. Insérer une pièce de monnaie dans chaque **MÉCANISME** et effectuer plusieurs essais de vente sur chaque **COMPARTIMENT**.

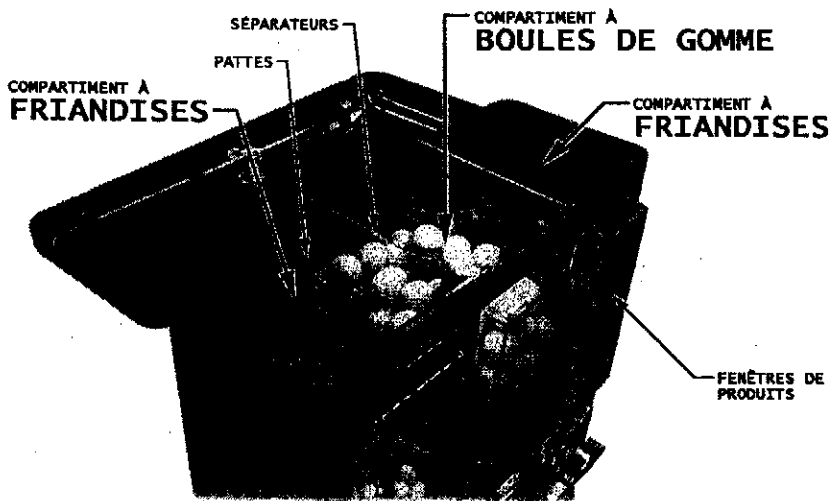

Si le compartiment à friandises ne donne pas la quantité désirée, aller à :

### **D. RÉGLAGE DE LA ROUE À FRIANDISES**

Si le compartiment à boules de gomme ne donne pas la quantité désirée, aller à :

### **E. RÉGLAGE DE LA ROUE À BOULES DE GOMME**

B5. Si l'appareil donne la quantité voulue, continuer de remplir les **COMPARTIMENTS** de produits.

B6. Fermer puis verrouiller le **COUVERCLE**.

## C. COLLECTE DES PIÈCES DE MONNAIE

C1. Avec **LA CLÈ**, déverrouiller puis ouvrir la **PORTE D'ACCÈS ARRIÈRE**.

C2. Retirer les pièces de chaque **PLATEAU À MONNAIE**.

○ Fermer puis verrouiller la **PORTE D'ACCÈS**.

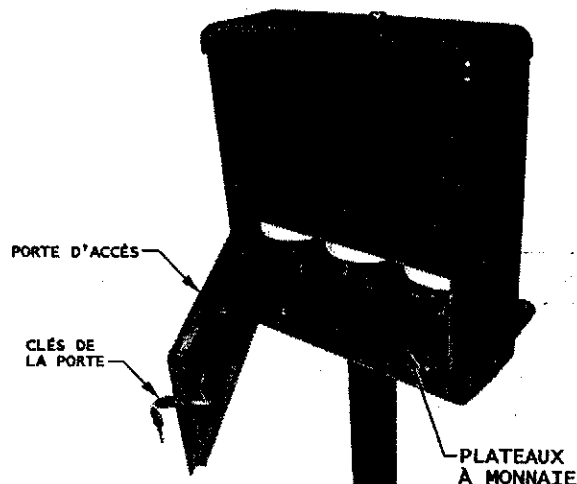

# D. RÉGLAGE DE LA ROUE À FRIANDISES

- Retirer tous les produits restants du **COMPARTIMENT À FRIANDISES**.
- D2.** À l'aide d'un petit tournevis Phillips, retirer et garder les trois (3) vis retenant la **PLAQUE DE PROTECTION POUR FRIANDISES**.
- D3.** Retirer la **PLAQUE DE PROTECTION POUR FRIANDISES** et la **ROUE À FRIANDISES**.
- D4.** Soulever la **PLAQUE DE RÉGLAGE** et repositionner la **PATTE** à l'**ENCOCHE DE RÉGLAGE DE LA ROUE** désirée. L'encoche n° 1 (sens antihoraire) sert aux gros produits, et l'encoche n° 6 (sens horaire) est destinée aux plus petits produits. La **PLAQUE DE RÉGLAGE** peut être complètement enlevée si les produits à vendre sont gros.

**Exemple :**

Environ 20 Skittles, de M&M's ou d'arachides sont donnés avec l'ouverture la plus grande, et environ 10 à l'ouverture la plus petite.

- D5.** Installer **ROUE À FRIANDISES** de façon que le **TROU DE PORTION** soit centré avec le **TROU DE BASE**.

**IMPORTANT :**

Afin que le **MÉCANISME POUR LA MONNAIE** et la **ROUE À FRIANDISES** fonctionnent correctement, un **TROU DE PORTION** vide de la **ROUE** doit être aligné avec le **TROU DE BASE**.

- D6.** Réinstaller la **PLAQUE DE PROTECTION POUR FRIANDISES** de façon que les ressorts soient le plus près possible de l'avant du distributeur. Fixer à l'aide des (3) vis gardées à l'étape D2.
- D7.** Remplir partiellement le **COMPARTIMENT** du produit puis effectuer plusieurs essais de vente.
- D8.** Si l'appareil ne donne pas la quantité souhaitée, retourner à l'étape D1. Si le distributeur fonctionne bien, continuer de remplir le **COMPARTIMENT**.
- D9.** Fermer puis verrouiller le **COUVERCLE**.

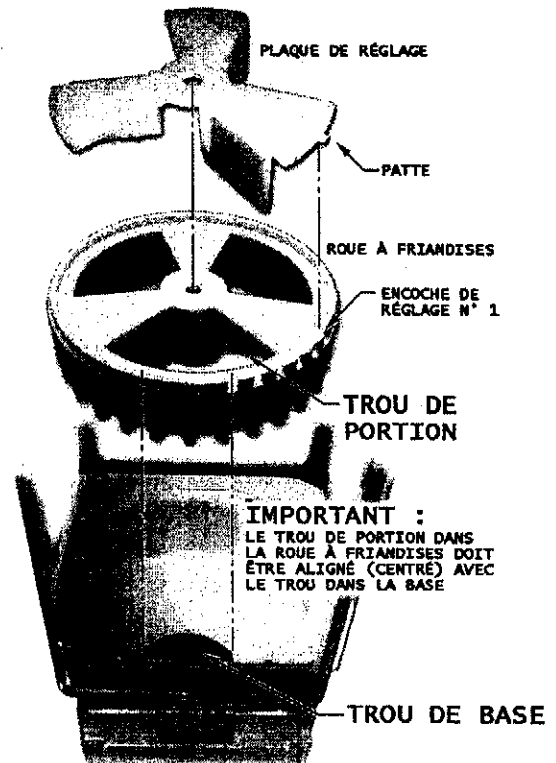
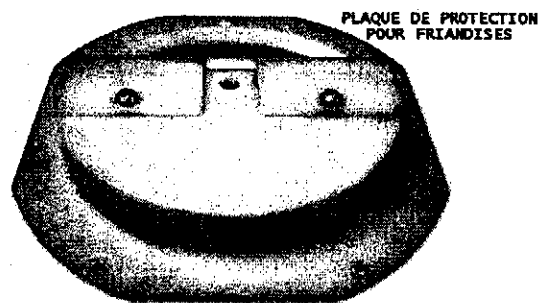
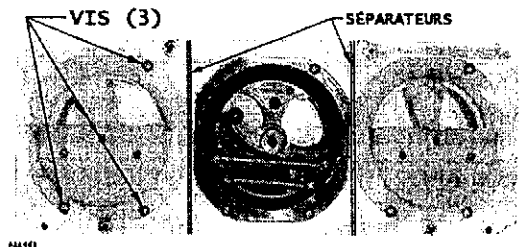

# E. RÉGLAGE DE LA ROUE À BOULES DE GOMME

- Retirer tous les produits restants du **COMPARTIMENT**.
- E2.** À l'aide d'un petit tournevis Phillips, retirer et garder les trois (3) vis retenant la **PLAQUE DE PROTECTION**.
- E3.** Retirer la **PLAQUE DE PROTECTION** et la **ROUE À BOULES DE GOMME**.
- E4.** Desserrer les trois **VIS DE RÉGLAGE** sur le dessus de la **ROUE À BOULES DE GOMME**, à côté de chaque compartiment à boules de gomme.
- E5.** Faire tourner la **ROUE DE RÉGLAGE** pour ajuster l'ouverture en fonction du produit vendu. La grosseur maximale d'un produit vendu est une boule (qté 850) ou capsule de 2,5 cm.
- E6.** Serrer les **VIS DE RÉGLAGE** sur la **ROUE**.
- E7.** Poser la **ROUE À BOULES DE GOMME** avec l'un des trous de compartiment vide alignés (centrés) avec le **TROU** dans la base.
- E8.** Installer la **PLAQUE DE PROTECTION POUR BOULES DE GOMME** de façon que les têtes de vis soient visibles sur le dessus et que les deux ressorts soient le plus près de l'avant de l'appareil. Fixer à l'aide des trois (3) vis gardées à l'étape E2.

## IMPORTANT :

Afin que le **MÉCANISME POUR LA MONNAIE** et la **ROUE À BOULES DE GOMME** fonctionnent correctement, un **TROU DE PORTION** vide de la **ROUE** doit être aligné avec le **TROU DE BASE**.

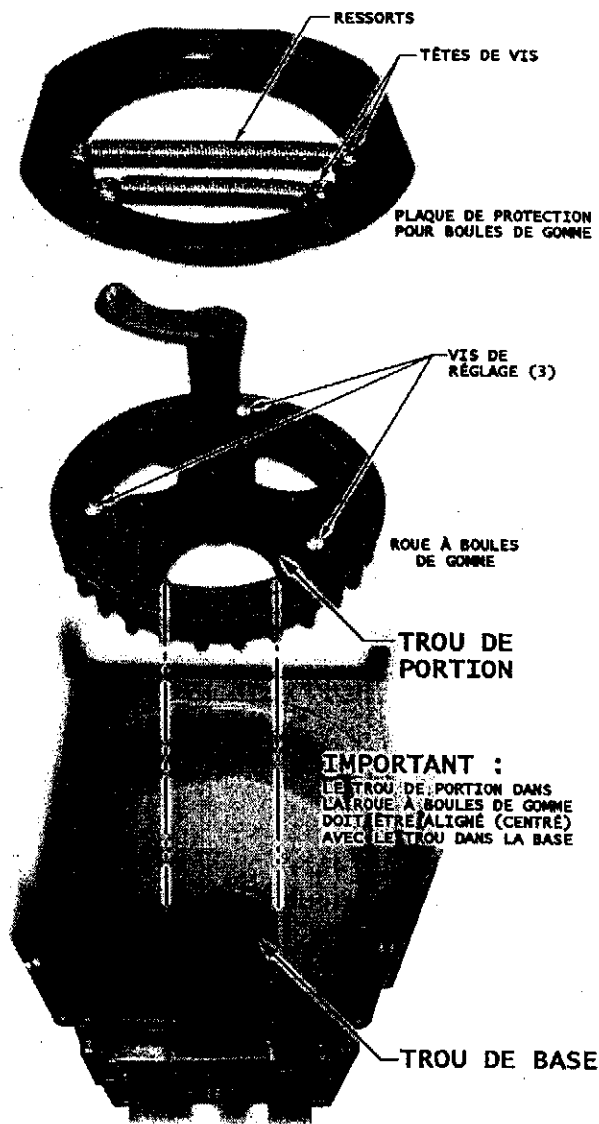
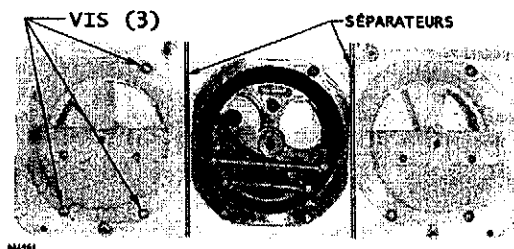

- E9.** Remplir partiellement le **COMPARTIMENT** du produit puis effectuer plusieurs essais de vente.
- E10.** Si l'appareil ne donne pas la quantité souhaitée, retourner à l'étape E1. Si le distributeur fonctionne bien, continuer de remplir le **COMPARTIMENT**.
- E11.** Fermer puis verrouiller le **COUVERCLE**.